

KIT für Kettenspanner / KIT for chain tighteners

Treibrad Kettenspanner aus Plastik mit Lager - Typ: FC
Plastic sprocket wheelset with national bearing – Type: FC

Das KIT besteht aus einer Aluminiumgabel mit einem freilaufenden Treibrad. Das Treibrad ist aus einer Krone aus gestanztem Nylon PA 6-30% FV realisiert und montiert auf ein erhöhtes Lager.

Die Bolzen sind aus verzinktem Stahl. Die Betriebsgeschwindigkeit ist $\leq \pm 0$ m/min Die Betriebstemperatur des Treibrads liegt bei $\leq 80^\circ\text{C}$.

Bestimmt werden muss die Orientierung (H o Y), bei nicht vorliegender Angabe wird die Variante H geliefert.

The kit is made up by an aluminium fork with idle pinion. The pinion consists of a nylon PA 6-30% FV crown installed on an enlarged bearing. The used bolts and nuts are in galvanized steel. Operating speed ≤ 60 m/min. Operating temperature of the pinion $\leq 80^\circ\text{C}$. Please specify the positioning (H or Y), otherwise it will be supplied with H execution.

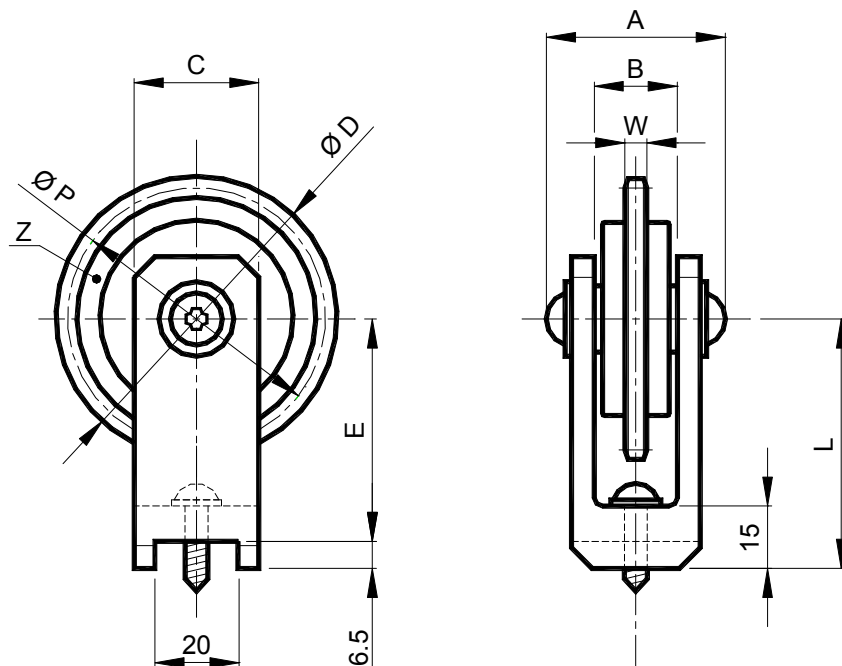
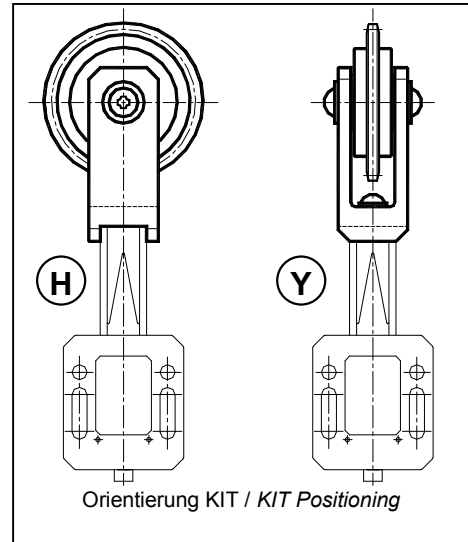

Typ Type	Cod. N°	Kette Chain	Länge Size	Z	A	B	C	ØD	E	L	ØP	W	Gewicht Weight in Kg
FC 10-1	BL010250	3/8"x7/32"	10	21	42	19	30	68,0	53,5	60	63,90	5,3	0,10
FC 20-1	BL010250	3/8"x7/32"	20	21	42	19	30	68,0	53,5	60	63,90	5,3	0,10
FC 20-2	BL010252	1/2"x5/16"	20	18	42	19	30	77,8	53,5	60	73,14	7,2	0,18
FC 30-2	BL010252	1/2"x5/16"	30	18	42	19	30	77,8	53,5	60	73,14	7,2	0,18
FC 20-3	BL010254	5/8"x3/8"	20	17	47	19	30	93,0	63,5	70	86,39	9,1	0,30
FC 30-3	BL010254	5/8"x3/8"	30	17	47	19	30	93,0	63,5	70	86,39	9,1	0,30