

## KIT für Kettenspanner / KIT for chain tighteners

Rad aus Polyethylen – Typ: FR  
Polyethylene wheelset – Type: FR



Das KIT besteht aus einer Aluminiumgabel mit einem freilaufenden Rad auf einem Stift aus verzinktem Stahl. Das Rad besteht aus Polyethylen von hoher Molekulardichte. Die Bolzen sind aus verzinktem Stahl. Die Betriebsgeschwindigkeit ist  $\leq 30$  m/min Die Betriebstemperatur des Rads liegt bei  $\leq 70^{\circ}\text{C}$ . Bestimmt werden muss die Orientierung (H o Y), bei nicht vorliegender Angabe wird die Variante H geliefert.

*This KIT is made up by an aluminium fork with idle wheel on the pin in galvanized steel. Polyethylene wheel, high molecular density. The used bolts and nuts are in galvanized steel. Operating speed  $\leq 30$  m/min. Operating temperature of the wheel set  $\leq 70^{\circ}\text{C}$ . Please specify the positioning (H or Y), otherwise it will be supplied with H execution.*

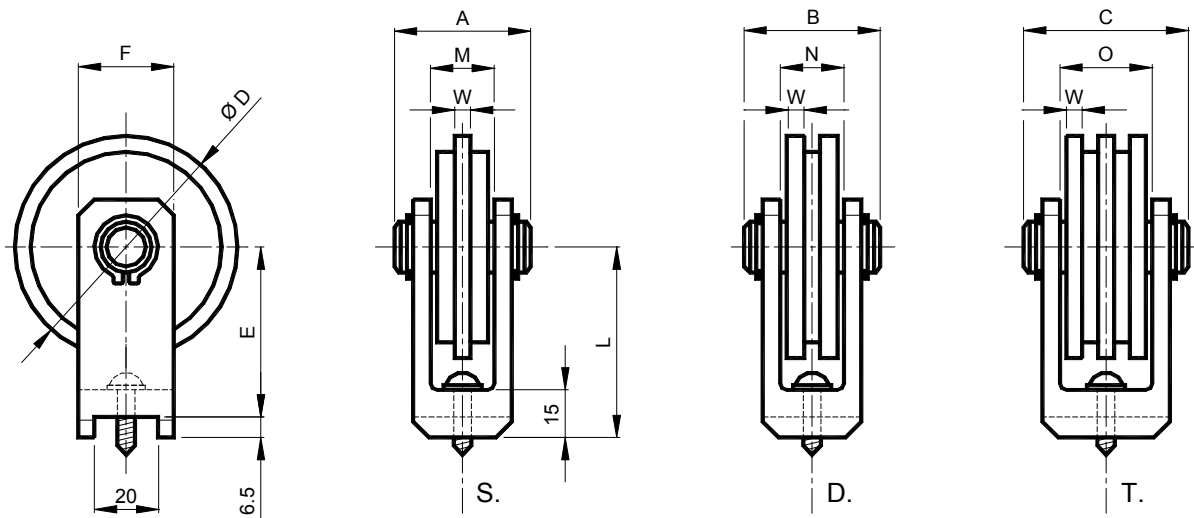
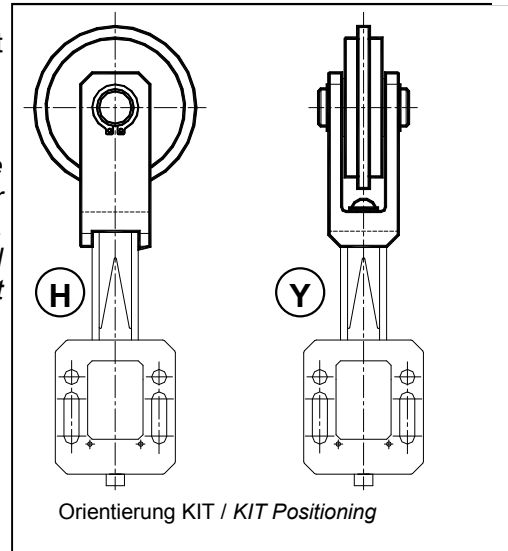

Typ Type	S Cod. N°	D Cod. N°	T Cod. N°	Kette Chain	Länge -Size	A	B	C	Ø D	E	F	M	N	O	L	W	Gewicht- Weight in Kg		
																	S.	D.	T.
FR 10-0	BL010230	BL010240		8 mm	10	40	40		70	53,5	30	19	19		60	2,5	0,19	0,20	
FR 10-1	BL010232	BL010242		3/8"x7/32"	10	40	40		70	53,5	30	19	19		60	5	0,19	0,20	
FR 20-1	BL010232	BL010242		3/8"x7/32"	20	40	40		70	53,5	30	19	19		60	5	0,19	0,20	
FR 30-1			BL010248	3/8"x7/32"	30			60	70	53,5	30			37	60	5			0,24
FR 20-2	BL010234	BL010244		1/2"x5/16"	20	40	60		70	53,5	30	19	37		60	7	0,20	0,29	
FR 30-2	BL010234	BL010244		1/2"x5/16"	30	44	60		70	53,5	30	19	37		60	7	0,20	0,29	
FR 20-3	BL010236			5/8"x3/8"	20	45			90	63,5	30	19			70	9	0,27		
FR 30-3	BL010236			5/8"x3/8"	30	45			90	63,5	30	19			70	9	0,27		
FR 30-4	BL010238			3/4"x7/16"	30	45	65		90	63,5	30	19	37		70	11	0,28		