

Idler Sprocket wheelset– Type: **XZN, AZN** / Комплект ведомой звездочки – Тип: **XZN, AZN**



UK MATERIALS The crown is made of plastic on a steel enlarged bearing.
TREATMENTS XZN type bolts and nuts are made of stainless steel. AZN type bolts and nuts are made of galvanized steel.
USE Operating speed ≤ 60 m/min.
 Operating temperature ≤ 100°C.

Russian MATERIALS Венец выполнен из пластмассы на стальном увеличенном подшипнике.
ОБРАБОТКА Болты и гайки типа XZN изготовлены из нержавеющей стали. Болты и гайки типа AZN изготовлены из оцинкованной стали.
ИСПОЛЬЗОВАНИЕ Рабочая скорость ≤ 60 м/мин.
 Рабочая температура ≤ 100 °C.

| Inox Steel bolts Болты из нерж. стали | | Zinc-plated Steel bolts Оцинкованные стальные болты | | | Size Размер | | | | | | | |
|--|--------------|--|-------------|--------------|---|------|----|-----|-------|-----|----|----------------------|
| Type Тип | S Cod. N° | Chain Цепь | Type Тип | S Cod. N° |  | ØE | H | M | ØP | W | Z | Weight Вес в [kg] |
| XZN 20-1S | RE012155 | 06-B1 | AZN 20-1S | RE012440 | 20 | 68,0 | 55 | M10 | 63,90 | 5,3 | 21 | 0,28 |
| XZN 30-1S | RE012155 | 06-B1 | AZN 30-1S | RE012440 | 30 | 68,0 | 55 | M10 | 63,90 | 5,3 | 21 | 0,28 |
| XZN 30-2S | RE012158 | 08-B1 | AZN 30-2S | RE012443 | 30 | 77,8 | 55 | M10 | 73,14 | 7,2 | 18 | 0,30 |
| XZN 30-3S | RE012159 | 10-B1 | AZN 30-3S | RE012444 | 30 | 93,0 | 60 | M10 | 86,39 | 9,1 | 17 | 0,33 |
| XZN 40-3S | RE012160 | 10-B1 | AZN 40-3S | RE012445 | 40 | 93,0 | 80 | M12 | 86,39 | 9,1 | 17 | 0,35 |

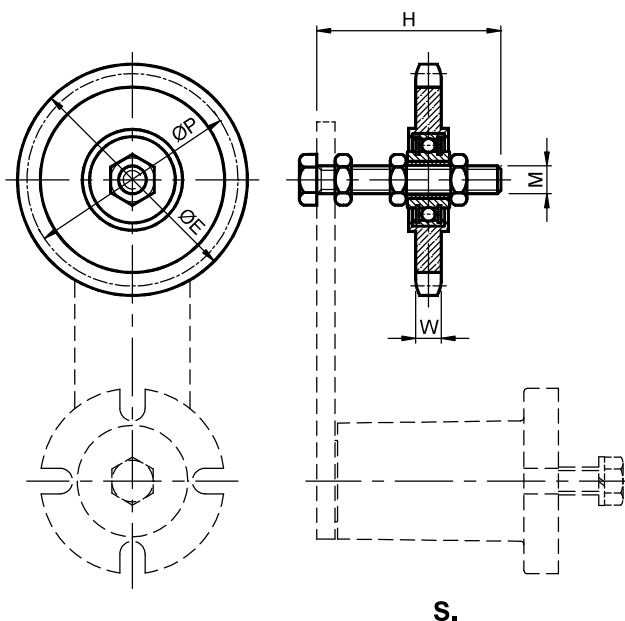

APPLICATION EXAMPLES / ПРИМЕРЫ ПРИМЕНЕНИЯ

