

Elastic Components **VIB** Type: **AS-T** / Упругие элементы **VIB** Тип: **AS-T**
**AS-T 20÷70 (ОБЛЕГЧЕННАЯ ВЕРСИЯ)**

Type Тип	Cod. N°	A	B	C	D	G	ØH	L	L1 ±0,2	M	N	P	R	S	Q Torque in Nm with Q Крутящий момент в Нм при <math>\beta</math>		Weight Вес в [kg]	
															from от	to до		
															5°	30°		
ОБЛЕГЧЕННАЯ ВЕРСИЯ	AS-T 20x 25	RE020520						25	30			-	-	-	0,7	8,6	0,05	
	AS-T 20x 40	RE020521	15	11 <sup>+0,25</sup> <sub>+0,00</sub>	50	29	65	7	40	45	15	3	-	-	-	1,2	13,8	0,07
	AS-T 20x 60	RE020522							60	65			40	-	-	1,7	20,8	0,11
	AS-T 30x 30	RE020525							30	35			-	-	-	2,0	21,6	0,08
	AS-T 30x 50	RE020526	18	12 <sup>+0,25</sup> <sub>+0,00</sub>	60	35	80	9	50	55	18	3,5	-	-	-	3,4	36,1	0,13
	AS-T 30x 80	RE020527							80	85			50	-	-	5,3	57,7	0,21
	AS-T 40x 40	RE020530							40	45			-	-	-	4,9	59,8	0,21
	AS-T 40x 60	RE020531	27	22 <sup>+0,25</sup> <sub>+0,00</sub>	80	49	105	11	60	65	25	4,5	-	-	-	7,3	89,8	0,31
	AS-T 40x 100	RE020532							100	105			60	-	-	12,3	149,5	0,52
	AS-T 50x 60	RE020535							60	70			-	-	-	13,6	170,0	0,59
	AS-T 50x 80	RE020536	38	30 <sup>+0,25</sup> <sub>+0,00</sub>	100	67	125	13	80	90	34	6	40	-	-	18,2	226,5	0,77
	AS-T 50x 120	RE020537							120	130			80	-	-	27,3	340,0	1,15
	AS-T 60x 80	RE020540							80	90			-	-	-	29,0	336,0	1,20
	AS-T 60x 100	REA20541	45	35 <sup>+0,40</sup> <sub>+0,00</sub>	115	84	145	130	100	110	41	10	65	-	-	36,2	420,0	1,50
	AS-T 60x 150	RE020542							150	160			90	-	-	54,4	630,0	2,20
AS-T 70x 120	REA20545							120	130			60	17	27	53,5	819,0	3,70	
AS-T 70x 160	REA20546	50	40 <sup>+0,40</sup> <sub>+0,00</sub>	130	90	170	-	160	170	45	12,5	70	17	27	80,8	1170,5	5,30	
AS-T 70x 200	REA20547							200	210			70	17	27	107,1	1522,0	6,10	
УСИЛЕН. ВЕРСИЯ	AS-T 60x 100	RE020541	45	35 <sup>+0,40</sup> <sub>+0,00</sub>	115	80	145	-	100	110	41	8	65	13	20	36,2	420,0	2,90
	AS-T 70x 120	RE020545						120	130			60	17	27	53,5	819,0	3,70	
	AS-T 70x 160	RE020546	50	40 <sup>+0,40</sup> <sub>+0,00</sub>	130	88	170	-	160	170	45	12	70	17	27	80,8	1170,5	5,30
	AS-T 70x 200	RE020547						200	210			70	17	27	107,1	1522,0	6,10	

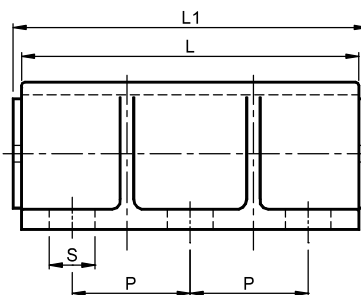
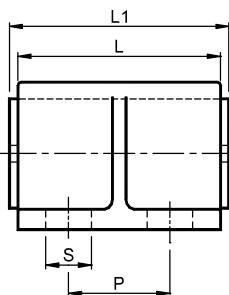
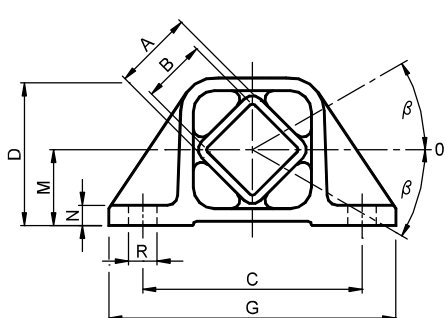
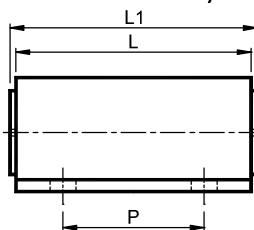
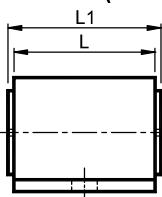
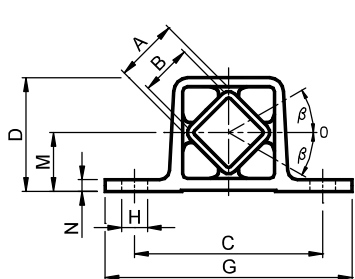

**MATERIALS LIGHT VERSION:** the external part is an alloy aluminium profile, while inner square tube is made by steel  
**HEAVY VERSION:** for sizes 60, 70x120 and 70x200 the external part is in cast iron mold while inner square tube is made by steel.  
 For size 70x160 external part and inner square tube are made by steel.

**TREATMENTS** External body is oven-painted while the inner square tube is galvanized.

**FITTING** External body includes the fixing flanges: this makes easier the assembly operations.

**МАТЕРИАЛЫ ОБЛЕГЧЕННАЯ ВЕРСИЯ:** наружная часть представляет собой профиль из алюминиевого сплава, а внутренняя квадратная труба изготовлена из стали. **УСИЛЕННАЯ ВЕРСИЯ:** Для размеров 60, 70x120 и 70x200 наружная часть выполнена из чугуна, а внутренняя квадратная труба - из стали. Для размера 70x160 наружная часть и внутренняя квадратная труба изготовлены из стали.

**ОБРАБОТКА** Корпус окрашен в печи, внутренняя часть оцинкована.

**НАЛАДКА** У корпуса имеются крепежные фланцы, это упрощает сборочные операции.