

Упругие пружинные элементы **TEN BLOC** – тип **TEN B** / Elastic spring Elements **TEN BLOC** - Type **TEN B**

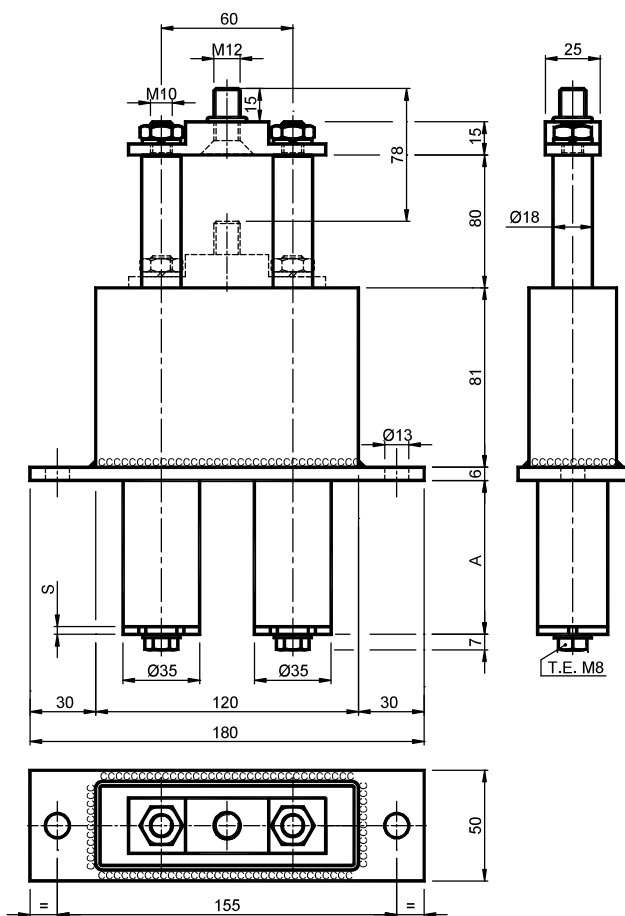

МАТЕРИАЛЫ: внутренние алюминиевые конструкции. Наружная конструкция из стали, стойки, цилиндры, винты и пружины из стали.

ОБРАБОТКА: окрашенная наружная стальная конструкция. Оцинкованные стойки, цилиндры и винты, необработанные пружины с консистентной смазкой.

ИСПОЛЬЗОВАНИЕ: упругий элемент с пружиной в коробчатой конструкции с крепежной поверхностью. Люфт цепи или ремня восстанавливается автоматически за счет действия пружин; усилие этого элемента вдвое больше, чем у одиночного элемента. В натяжителе уже установлены винты в стопорах для предварительной нагрузки. Рабочий ход натяжителя 78 мм.

MATERIALS Aluminium internal structures. External structure steel, columns, cylinders, screws and springs made of steel.

TREATMENTS Painted external structure steel. Galvanised columns, cylinders and screws, greased raw springs.

USE Elastic element with spring in box structure with fixing surface. Chain or belt backlash is recovered automatically through the action of the springs; the strength of this element is double that of a single element. The tensioner already has screws in its stoppers for preloading.

Tensioner stroke 78 mm.

Тип Type	Код №	A	S	Усилие, Н	Вес в кг
TEN B 10	TB013190	91	10	60 ÷ 200	2.10
TEN B 20	TB013191	91	10	120 ÷ 340	2.10
TEN B 30	TB013192	91	10	180 ÷ 500	2.10
TEN B 40	TB013193	94.5	3.5	200 ÷ 800	2.30
TEN B 50	TB013194	134.5	3.5	360 ÷ 1400	3.20
TEN B 60	TB013195	194.5	3.5	440 ÷ 2000	3.60
TEN B 70	TB013196	244.5	3.5	680 ÷ 3000	4.10
TEN B 80	TB013197	244.5	3.5	800 ÷ 4000	4.10
TEN B 90	TB013198	319.5	3.5	1000 ÷ 5000	4.60

Собрано с комплектом 2V на стр. 55: / Assembled with the 2V kit of page 55: