

Узел трения качения для ролягангов (для холостого ролика) - Part. D63  
 Grupo rodante para vías de rodillos (para rodillo libre) - Part. D63

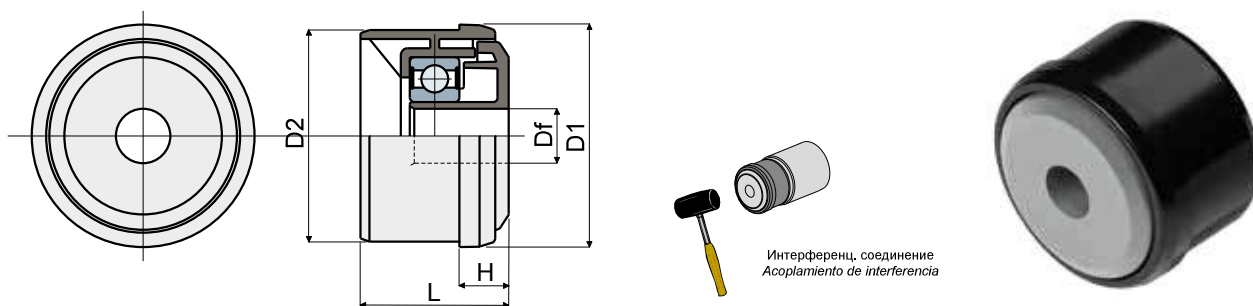

Type	Code	Размеры трубки Dimensiones del tubo				D1	D2	H	L	Отверстие для штыря Orificio para perno Df	Тип подшипника Tipo de cojinete
		Ø наружный Ø externo (mm)	Толщина espesor (mm)	Ø внутренний Ø interno (mm)	Df (mm)						
D63A	CP000465	50	1,5	47	50	47	11	30	12	6202-2RS	
D63B	CP000466	50	1,5	47	50	47	11	30	14	6202-2RS	
D63C	CPA00465	60	1,5	57	60	57	15	53	12	6202-2RS	
D63D	CPA00466	60	1,5	57	60	57	15	53	14	6202-2RS	
D63E	CPB00465	60	2	56	60	56	15	53	12	6202-2RS	
D63F	CPB00466	60	2	56	60	56	15	53	14	6202-2RS	
D63G	CPB00467	60	2,75	54,5	60	54,5	15	53	12	6202-2RS	
D63H	CPB00468	60	2,75	54,5	60	54,5	15	53	14	6202-2RS	

**МАТЕРИАЛЫ:** Узел трения-качения с защитным экраном; внешняя втулка из черного полиамида; подшипник из хромистой стали.  
**ХАРАКТЕРИСТИКИ:** Устанавливается на концах труб для реализации ролягангов.

**MATERIALES:** Grupo rodante con pantalla de protección de poliamida de color gris; casquillo exterior de poliamida de color negro; cojinete de acero al cromo.  
**CARACTERÍSTICAS:** Se aplican en los extremos de los tubos para armar las vías de rodillos de transporte.

Зубчатое колесо Z14 (для узла трения качения Part. D64) - Part. D65  
 Rueda dentada Z14 (para grupo rodante Part. D64) - Part. D65

Роликовая цепь DIN 8187 Тип 08-B1 Catena a rulli  
 Cadena de rodillos DIN 8187 tipo 08-B1

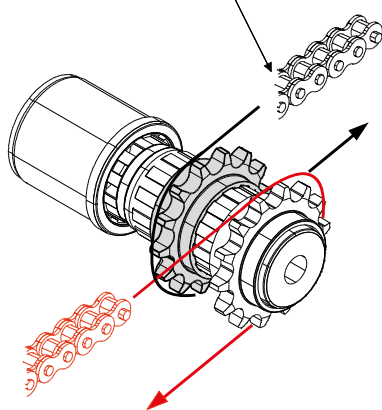

Пример установки  
 Ejemplo de aplicación

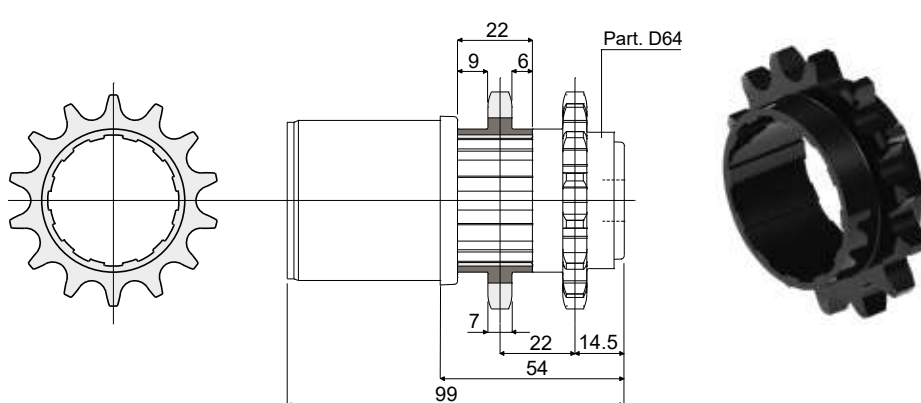

Type	Code
D65	CP000464

**МАТЕРИАЛЫ:** Зубчатое колесо из черного полиамида.  
**ХАРАКТЕРИСТИКИ:** Устанавливается на узле трения качения Дет. D64 для реализации роликовой трансмиссии посредством двойного зубчатого колеса. Данная тяга обеспечивает больший крутящий момент относительно тангенциальной трансмиссии только с одним зубчатым колесом.

**MATERIALES:** Rueda dentada de poliamida de color negro.  
**CARACTERÍSTICAS:** Se aplica al grupo rodante Tipo D64 para realizar la transmisión rodillo por rodillo mediante la doble rueda dentada. Este arrastre permite un momento de torsión mayor respecto a la transmisión tangencial con un solo engranaje.